

C.ONLINE

Schiebetürsystem Solido **MS**

Montageanleitung

Art.Nr. 991 399 043

1 Montage Schiebetür (Montage stehend)

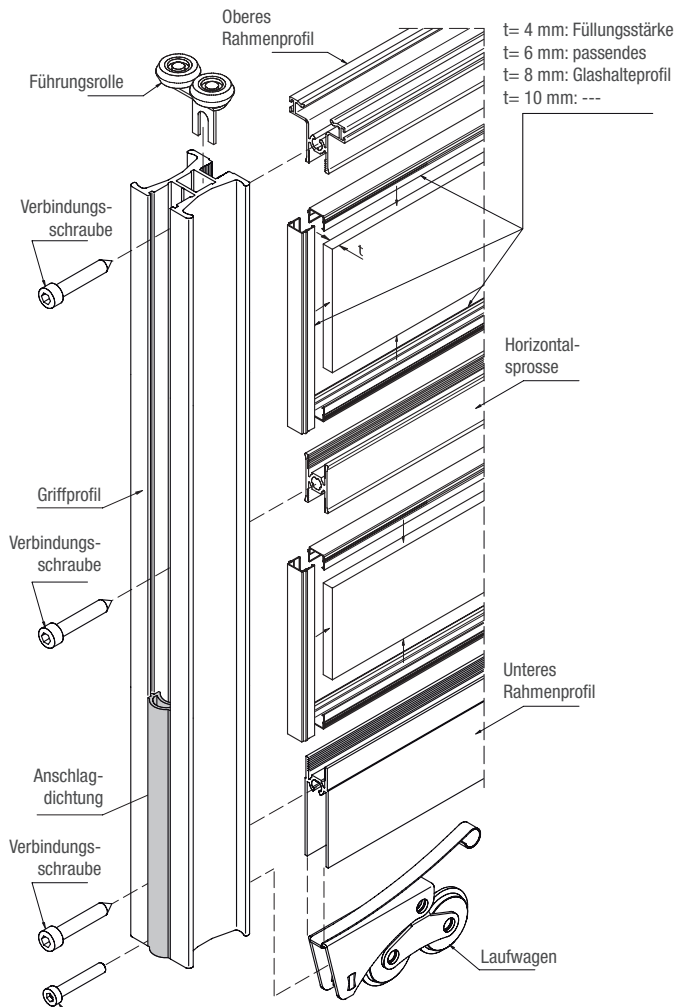

- 1 Führungsbürste (optional) in das obere Rahmenprofil links und rechts einziehen und an den 4 Enden mittels Anschlag fixieren (siehe 2.2)
- 2 Füllung(en) 4,6, oder 8mm: mit aufgestecktem Glashalteprofil in das Rahmenprofil oben und unten bzw. optionale Sprossenprofil(e) stecken. Füllung(en) 10mm: im Abstand von 200mm erbsengroße Klebstoffpunkte (z.B: Silikon) setzen.
- 3 Waagrechte Montage des Türflügels: mit Ausgleichsunterlage (optional) unter den Füllungen behelfen. Danach Griffprofile links und rechts aufstecken.
- 4 Vor der Verschraubung des oberen Rahmenprofils die Führungsrolle in das Griffprofil einsetzen.
- 5 Den Rahmen von der Mitte beginnend nach Außen mittels Rahmenschrauben fixieren.
- 6 Laufwagenmontage im unteren Rahmenprofil: Vormontierte Schraube vom Laufwagen herausdrehen und mit unterster Bohrung im Griffprofil wieder befestigen. (Schraube ist gleichzeitig Höhenverstellung)
- 7 Anschlagdichtung je nach Einbausituation aufschlagend oder einschlagend in das Griffprofil eindrücken.

2.1 Mit Selbstzug

Montage Selbstzug - Führungsschiene 61 mm

- 1 Pro Selbstzug 2 Nutsteine Nr. 20 im oberen Rahmenprofil einsetzen und mittels Schrauben fixieren
- 2 Auf linke und rechte (lt. Beschriftung / gesehen von vorne bzw. außen) achten!
- 3 Auch die Aufnahme des Fangstiftes des Selbstzuges zeigt nach vorne bzw. außen.
- 4 Vor Einbau des Flügels Selbstzug unbedingt vorspannen!
- 5 Gewichtseinstellung am Selbstzug berücksichtigen

Montage Selbstzug - Führungsschiene 48 mm

- 1 Pro Selbstzug 2 Nutsteine Nr. 20 im oberen Rahmenprofil einsetzen und mittels Schrauben fixieren
- 2 Die Aufnahme des Fangstiftes des Selbstzuges zeigt nach vorne bzw. außen.
- 3 Vor Einbau des Flügels Selbstzug unbedingt vorspannen!
- 4 Gewichtseinstellung am Selbstzug berücksichtigen

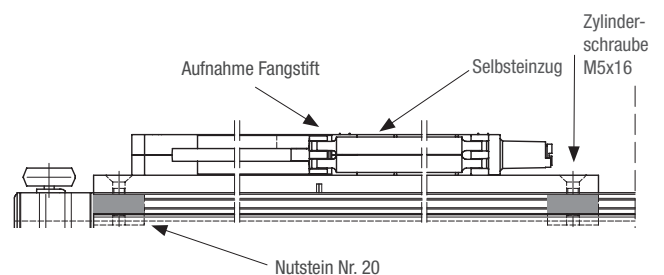

2.2 Ohne Selbsteinzug

Montage Anschlagbolzen

für Führungsschienen 48 mm und 61 mm

- 1 Position Anschlagbolzen jeweils direkt neben Führungsrollen
- 2 2 Stück Anschlagbolzen pro Tür. Je Anschlagbolzen einen Nutstein Nr. 20 im oberen Rahmenprofil einschieben oder eindrehen.

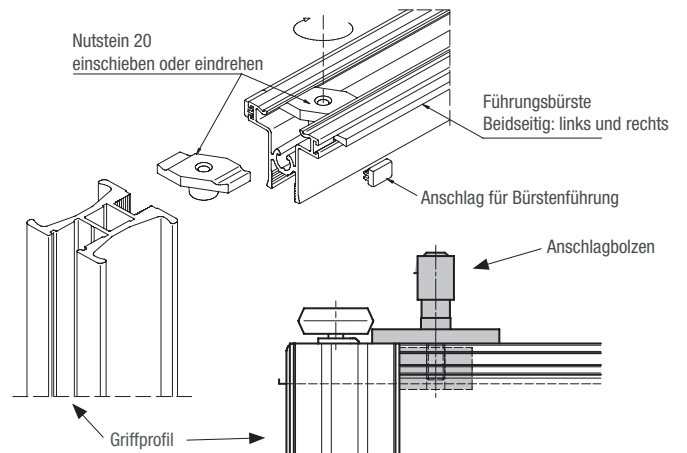

3 Montage Führungsschiene und Laufschiene

Montage Führungsschiene

für Führungsschiene 61 mm

- 1 **Decke** Deckenmontage: die Führungsschienen vorbohren
Wand Wandmontage: Die Winkel lt. Skizze aufteilen, vorbohren und verschrauben. Verwenden Sie die mitgelieferten Senkschrauben M5x12 mm sowie die Nutsteine M5 zur Montage der Winkel auf die Führungsschiene.
- 2 Nut vorne bzw. außen.
- 3 Vor Montage die notwendige Anzahl Nutsteine M5 in die Nut einschieben.
- 4 Auf Parallelität der Führungsschienen zur Laufschiene in horizontaler und vertikaler Richtung achten!!!

für Führungsschiene 48 mm

- 1 **Decke** Deckenmontage: die Führungsschienen vorbohren
Wand Wandmontage: Die Winkel lt. Skizze aufteilen, vorbohren und verschrauben. Verwenden Sie die mitgelieferten Senkschrauben M5x12 mm sowie die Federringe und Sechskantmuttern M5 zur Montage der Winkel auf die Führungsschiene.
- 2 Auf Parallelität der Führungsschienen zur Laufschiene in horizontaler und vertikaler Richtung achten!

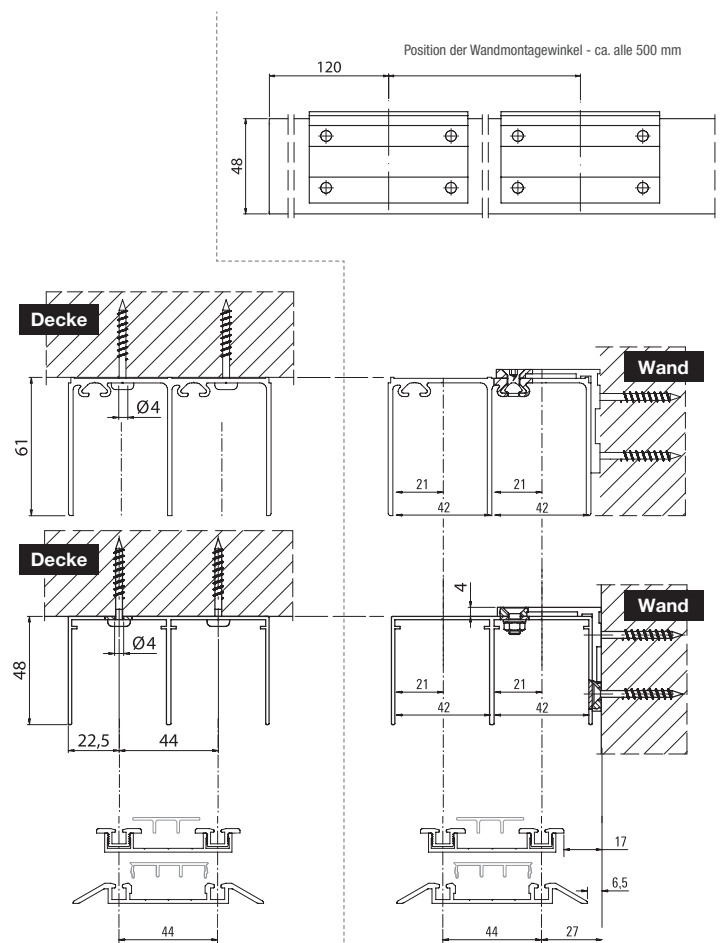

Montage Laufschiene

für Führungsschienen 48 mm und 61 mm

- 1 Positionsfeder vor Montage der Schiene in das Profil einschieben und wenn nötig verkleben.
- 2 Verschrauben oder Verkleben Sie die untere Laufschiene am Boden und achten sie auf die parallele Anordnung zur oberen Führungsschiene.

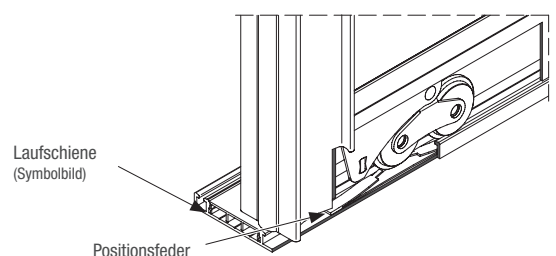

4 Montage Fangstift

für Führungsschiene 61 mm

- 1 ohne Selbstzug**
Anschlagwinkel in die vormontierten Nutsteine verschrauben.

mit Selbstzug

Fangstift in die vormontierten Nutsteine verschrauben.

- 2 Optional nur bei Wandmontage bei Verwendung einer Abschlußblende:**

Zweiten Anschlagwinkel in die vormontierten Nutsteine verschrauben, mittels doppelseitigen Kleband die Abschlußblende befestigen.

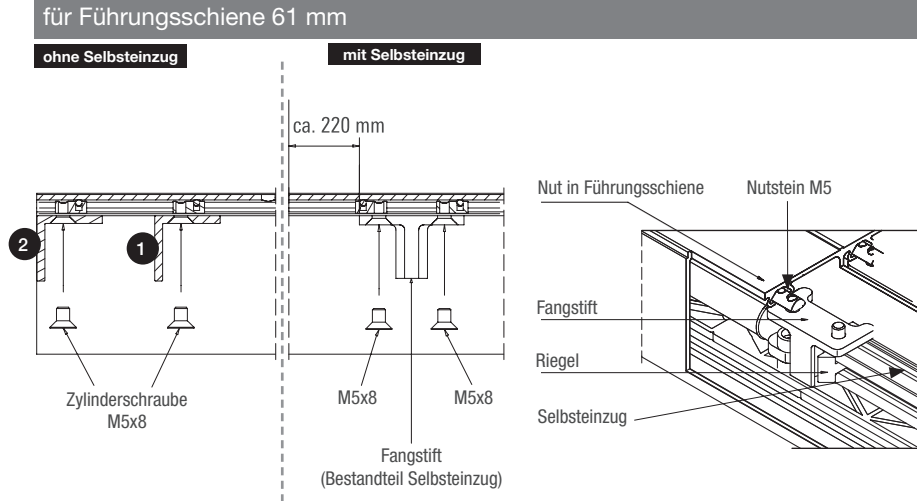

für Führungsschiene 48 mm

- 1 ohne Selbstzug**
Anschlagwinkel in die Führungsschiene einschieben und verschrauben.

mit Selbstzug

Fangstift in die Führungsschiene einschieben oder eindrehen und verschrauben.

- 2 Optional nur bei Wandmontage bei Verwendung einer Abschlußblende:**

Abschlußblende einsetzen.

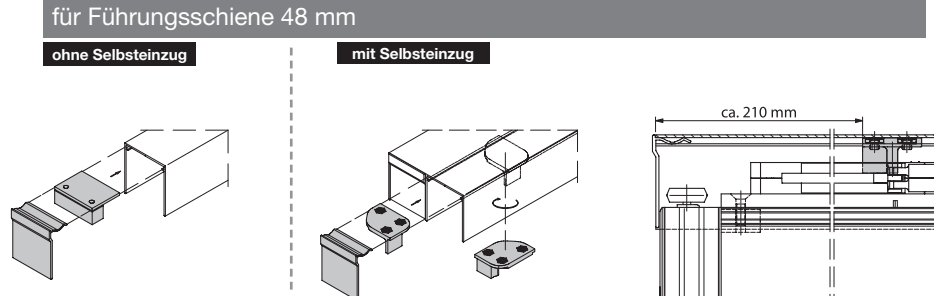

5 Einsetzen der Schiebetüren

- 1** Schräg nach oben in die Führungsschiene einheben und Laufwagen auf Laufschiene absetzen
- 2** Abschließend Höhe einstellen, Fangstift und Positionsfeder justieren